



*Výrobca krbou*

## TECHNICKÉ LISTY

### Krbové vložky CHOPOK, BYSTRÁ + VÝSUVNÉ DVIERKA (VD)

VÝROBCA :

**KOBOK, spol. s r.o.**

Strojársená 318/46, 976 43 PIESOK,

☎/📠: 048 / 617 1887, 617 2453, e-mail: kobok@ps.kobok.sk

[www.kobok.sk](http://www.kobok.sk)

Pobočky :

---

BA- ZAHORSKÁ BYSTRICA ☎: 02/6446 26 32, 📠02/64369727

**OBSAH:**

<b>Krbová vložka</b>	<b>Strana</b>
<b>CHOPOK +VD</b>	<b>3 – 11</b>
<b>CHOPOK R 90 S +VD</b>	<b>12 – 16</b>
<b>CHOPOK O + VD</b>	<b>17 – 25</b>
<b>BYSTRÁ</b>	<b>26 – 28</b>
<b>PRÍSLUŠENSTVO</b>	<b>29 – 32</b>

**CHOPOK VD 620/410,470,530**

Rada 550

- Základný typ: **CHOPOK VD 620/410,470,530**
- Druhý plášť (DP): *CHOPOK VD 620/410,470,530-DP*

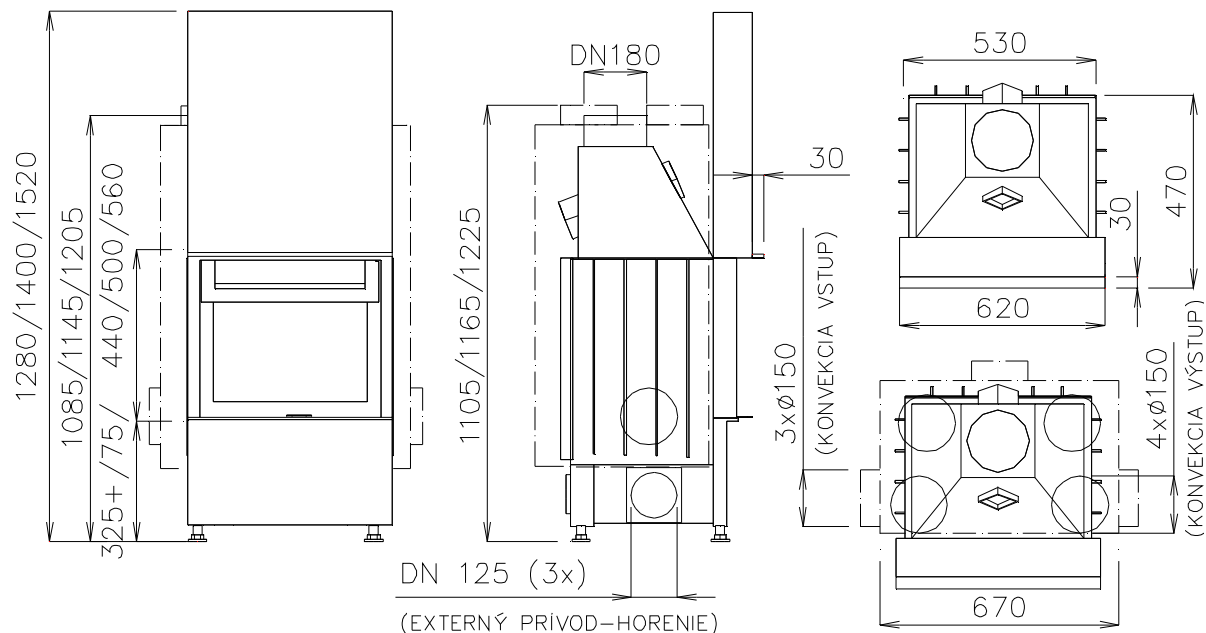

- Technické údaje:
 

Typ:	CHOPOK VD 620/410,470,530	
Priemerný tepelný výkon:	8 kW	
Výkon prevádzkový:	2-10 kW	
Hmotnostný tok suchých spalín:	12g/s	
Priemerná teplota spalín:	240 °C	
Priem. koncentrácia CO pri 13% O <sub>2</sub> :	0,12%	
Požadovaný ťah:	12 Pa	
Hmotnosť:		
CH VD 620/410,470,530	170/175/185 kg	

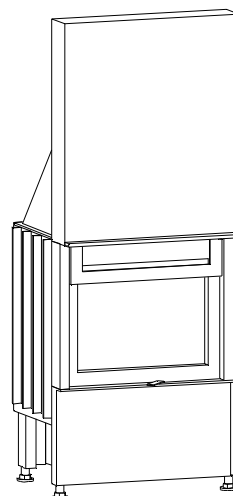

**CHOPOK VD 670/410,470,530**

Rada 600

- Základný typ: **CHOPOK VD 670/410,470,530**
- Druhý plášť (DP): *CHOPOK VD 670/410,470,530-DP*

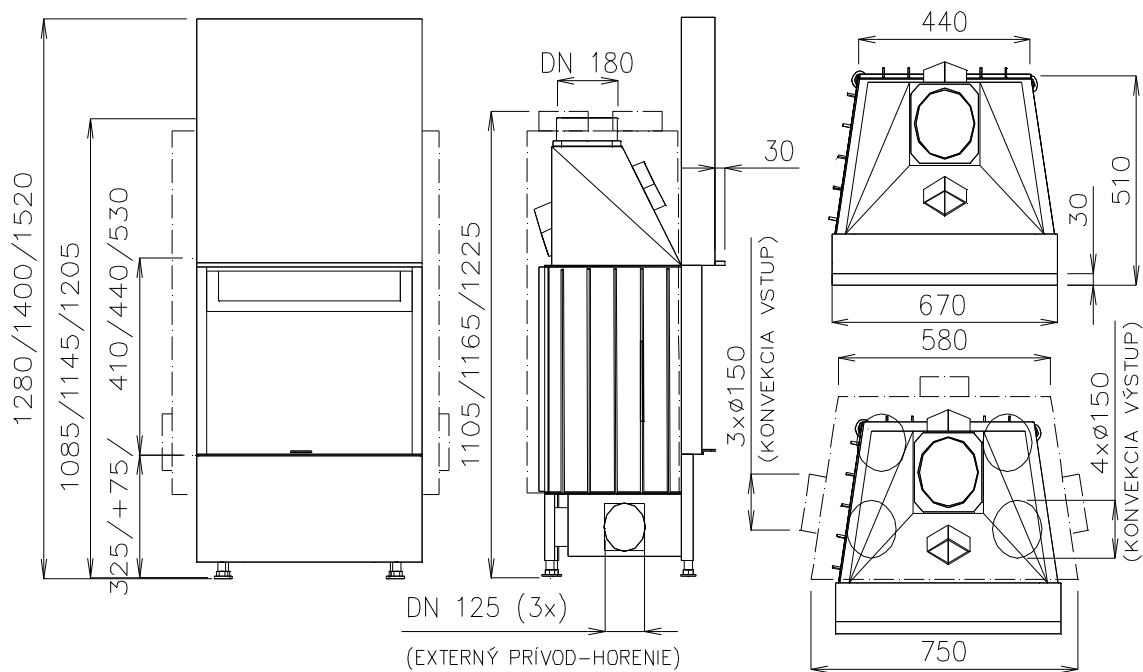

## •Technické údaje:

Typ:	CHOPOK 670/410,470,530
Priemerný tepelný výkon:	8,5 kW
Výkon prevádzkový:	2,5-10,5 kW
Hmotnostný tok suchých spalín:	15 g/s
Priemerná teplota spalín:	250 °C
Priem. koncentrácia CO pri 13% O <sub>2</sub> :	0,12%
Požadovaný ťah:	12 Pa
Hmotnosť: CH VD 670/410,470,530	185/190/200 kg

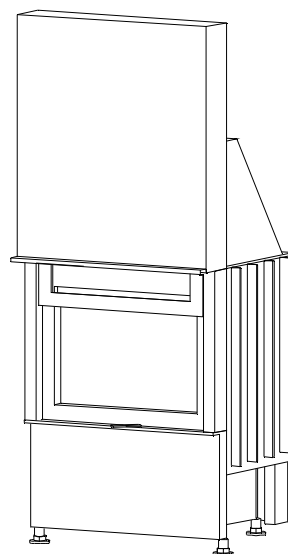

**CHOPOK VD 740/410,470,530**

Rada 670

- Základný typ: **CHOPOK VD 740/410,470,530**
- Druhý plášť (DP): *CHOPOK VD 740/410,470,530-DP*

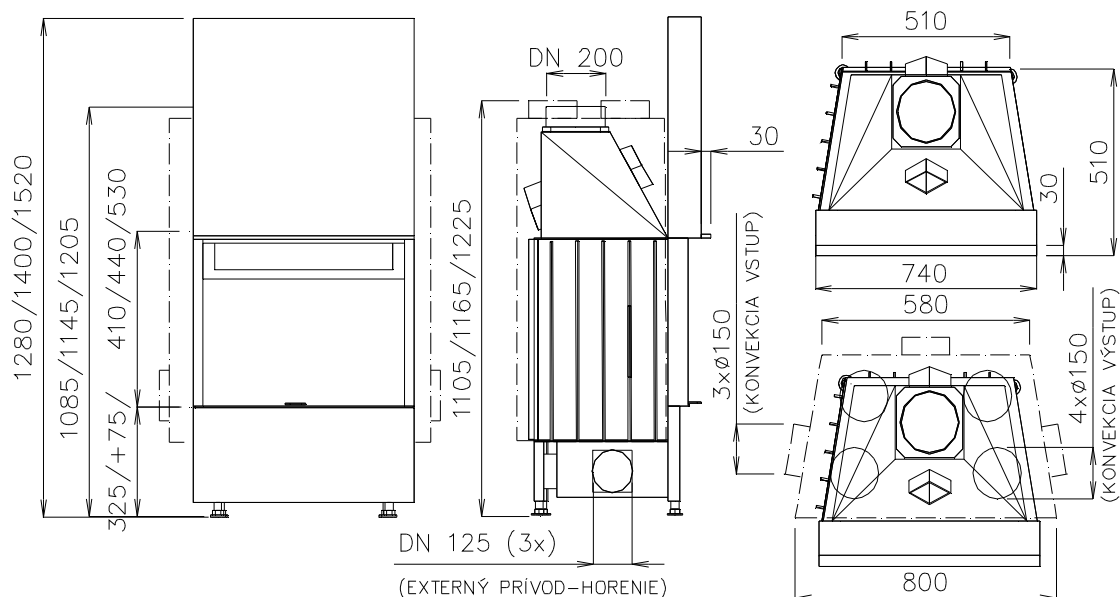

• **Technické údaje:**

Typ:	CHOPOK 740/410,470,530
Priemerný tepelný výkon:	10,31 kW
Výkon prevádzkový:	3-13 kW
Hmotnostný tok suchých spalín:	10,1 g/s
Priemerná teplota spalín:	247 °C
Priem. koncentrácia CO pri 13% O <sub>2</sub> :	0,1035 %
Požadovaný ťah:	12 Pa
Hmotnosť: CH VD 740/410,470,530	200/210/220 kg

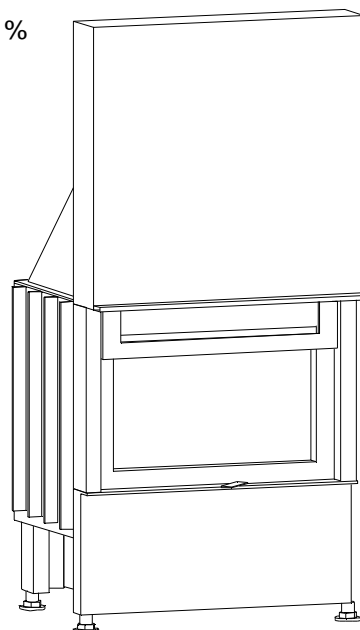

**CHOPOK VD 850/470,530**

Rada 780

- Základný typ: **CHOPOK VD 850/470,530**
- Druhý plášť (DP): *CHOPOK VD 850/470,530-DP*

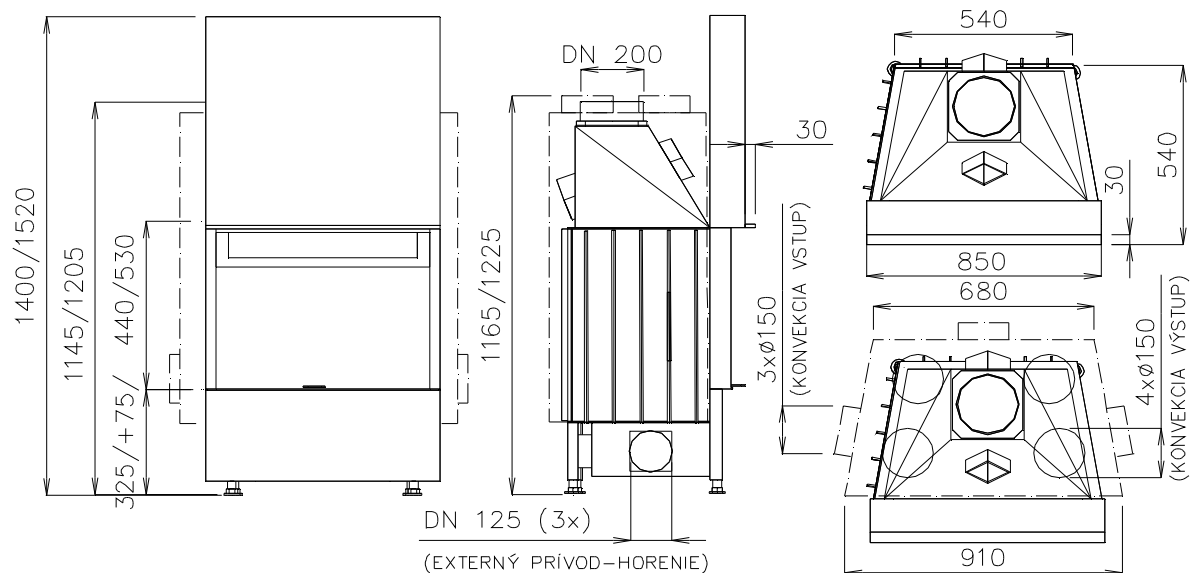

• **Technické údaje:**

Typ:	CHOPOK VD 850/470,530
Priemerný tepelný výkon:	13,9 kW
Výkon prevádzkový:	3-15 kW
Hmotnostný tok suchých spalín:	11,3 g/s
Priemerná teplota spalín:	276 °C
Priem. koncentrácia CO pri 13% O <sub>2</sub> :	0,0915%
Požadovaný ťah:	12 Pa
Hmotnosť: CH VD 850/470,530	240/255 kg

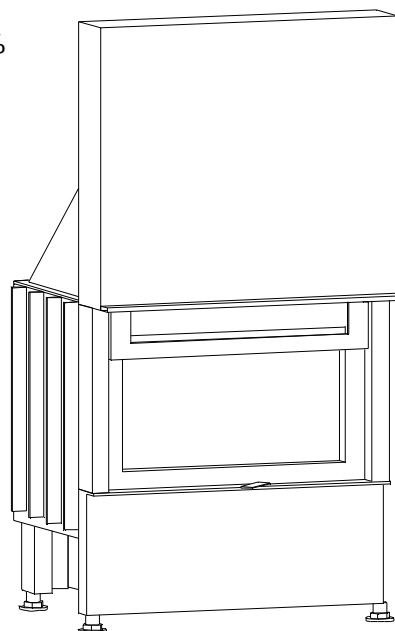

**CHOPOK VD 970/470,530**

Rada 900

- Základný typ: **CHOPOK VD 970/470,530**
- Druhý plášť (DP): *CHOPOK VD 970/470,530-DP*

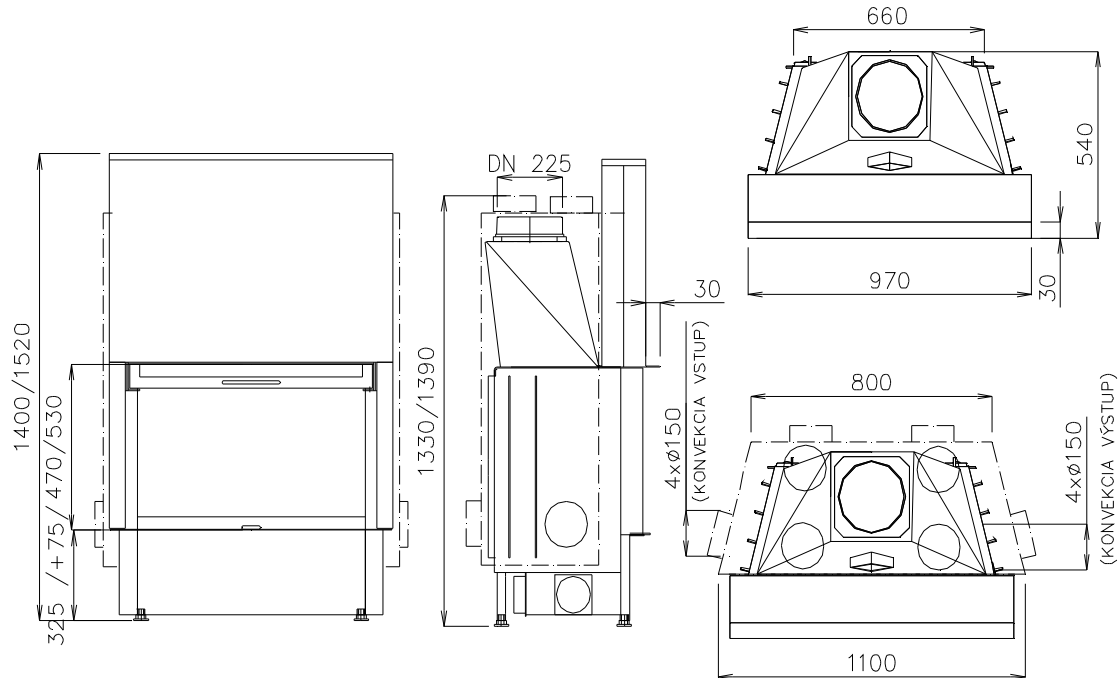

- **Technické údaje:**  
Typ: CHOPOK VD 970/470,530  
Priemerný tepelný výkon: 11 kW  
Výkon prevádzkový: 3,5-14 kW  
Hmotnostný tok suchých spalín: 18 g/s  
Priemerná teplota spalín: 300°C  
Priem. koncentrácia CO pri 13% O<sub>2</sub>: 0,15%  
Požadovaný ťah: 12 Pa  
Hmotnosť: CH VD 970/470,530 280/295 kg

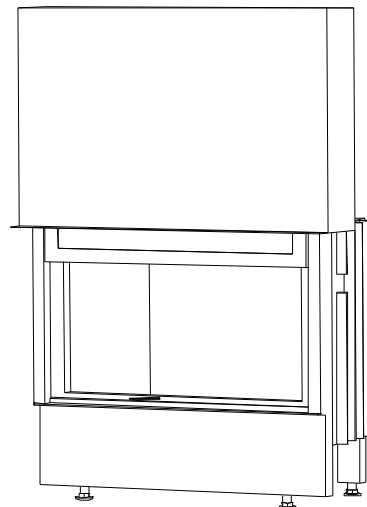

**CHOPOK VD 1070/470,530**

- Základný typ: **CHOPOK VD 1070/470,530**
- Druhý plášť (DP): *CHOPOK VD 1070/470,530-DP*

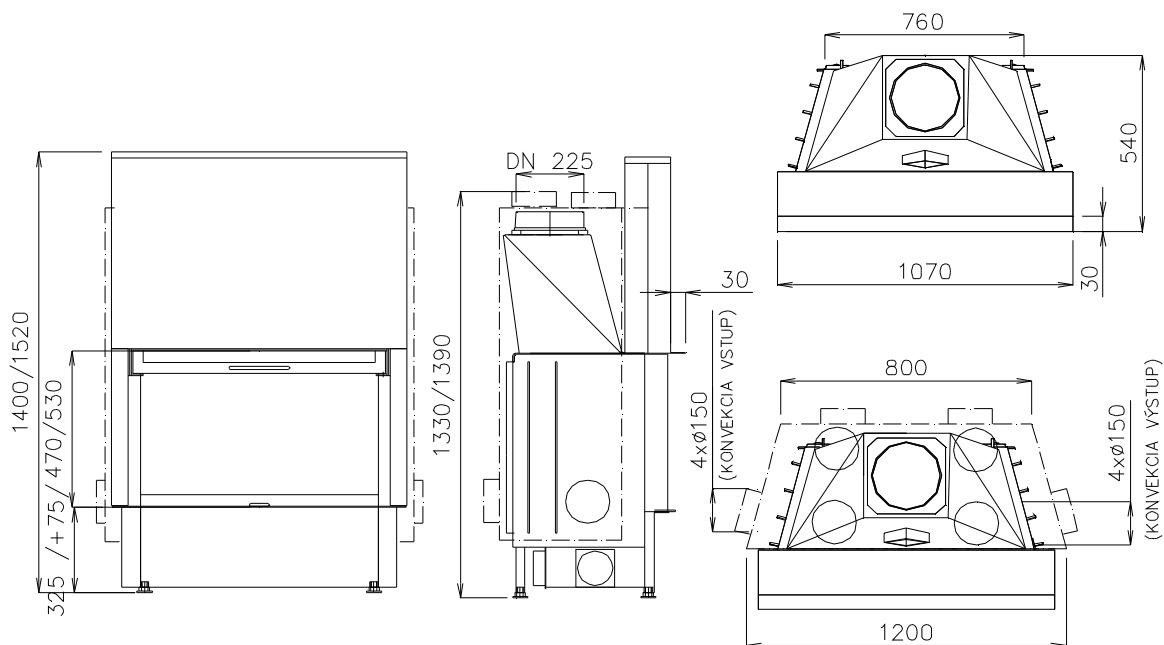

• **Technické údaje:**

Typ:	CHOPOK VD 1070/470,530	
Priemerný tepelný výkon:	15,79	
Výkon prevádzkový:	5-18 kW	
Hmotnostný tok suchých spalín:	12,7 g/s	
Priemerná teplota spalín:	234 °C	
Priem. koncentrácia CO pri 13% O <sub>2</sub> :	0,1002 %	
Požadovaný ťah:	12 Pa	
Hmotnosť: CH VD 1070/470,530	300/320 kg	

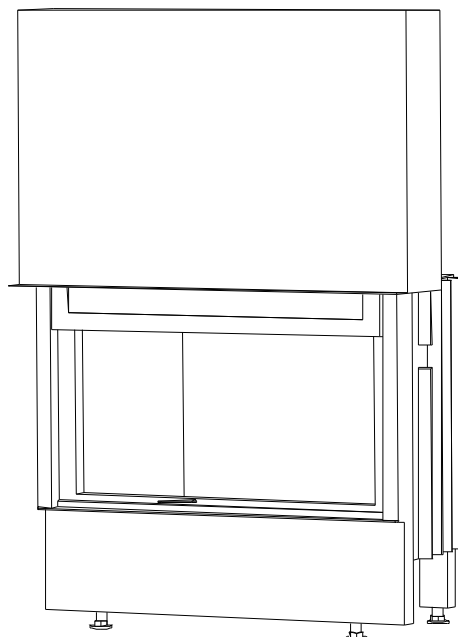

**CHOPOK VD 1170/470,530**

- Základný typ - výsuvné dverka: **CHOPOK VD 1170/470,530**
- Druhý plášť (DP): *CHOPOK VD 1170/470,530-DP*

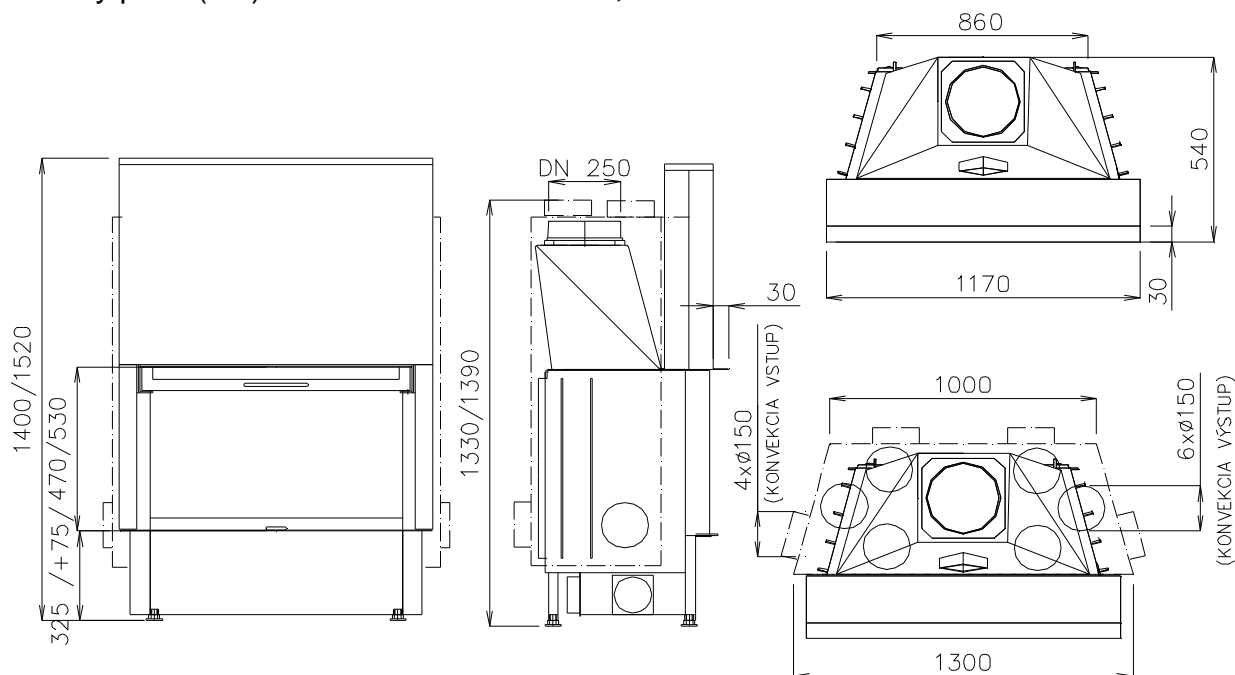

• **Technické údaje:**

Typ:	CHOPOK 1170/470,530
Priemerný tepelný výkon:	13
Výkon prevádzkový:	4-16 kW
Hmotnostný tok suchých spalín:	16 g/s
Priemerná teplota spalín:	260 °C
Priem. koncentrácia CO pri 13% O <sub>2</sub> :	0,25%
Požadovaný ťah:	12 Pa
Hmotnosť: CH VD 1170/470,530	310/340 kg

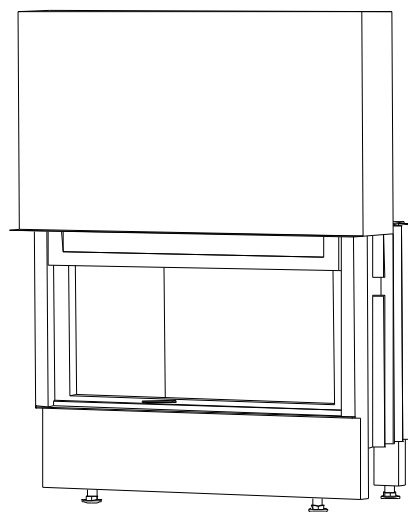

**CHOPOK 1270/470,530**

- Základný typ - výsuvné dvierka: **CHOPOK VD 1270/470,530**
- Druhý plášť (DP): *CHOPOK VD 1270/470,530-DP*

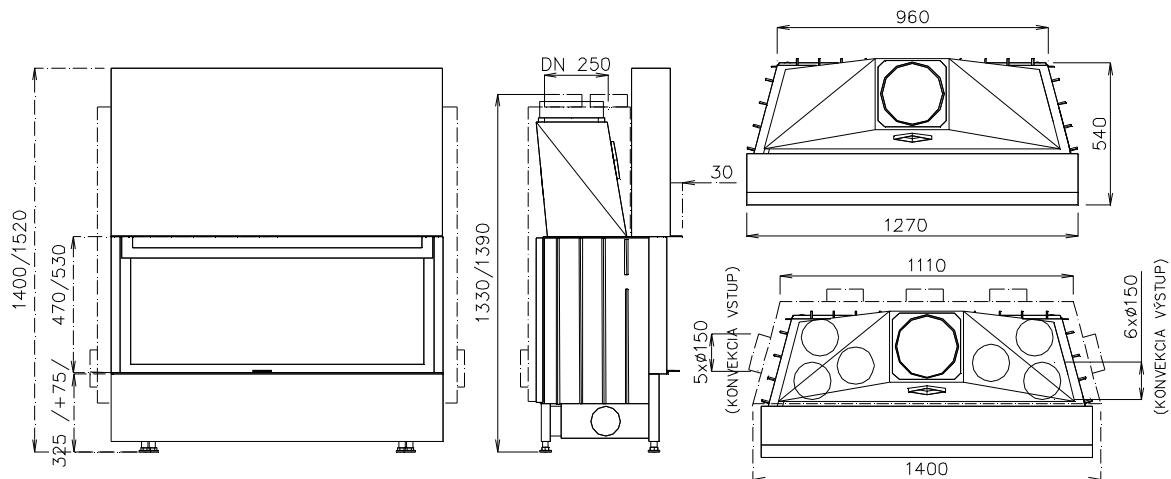

• **Technické údaje:**

Typ:	CHOPOK 1270/470,530	
Priemerný tepelný výkon:	13	
Výkon prevádzkový:	4-16 kW	
Hmotnostný tok suchých spalín:	16 g/s	
Priemerná teplota spalín:	250 °C	
Priem. koncentrácia CO pri 13% O <sub>2</sub> :	0,30%	
Požadovaný ťah:	12 Pa	
Hmotnosť: CH VD 1270/470,530	340/380 kg	

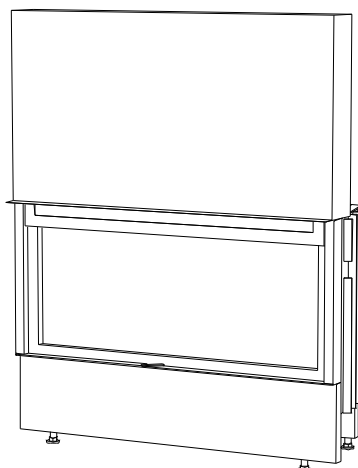

**CHOPOK 1370/470,530**

- Základný typ - výsuvné dvierka (VD): **CHOPOK VD 1370/470,530**
- Druhý plášť (DP): *CHOPOK VD 1370/470,530-DP*

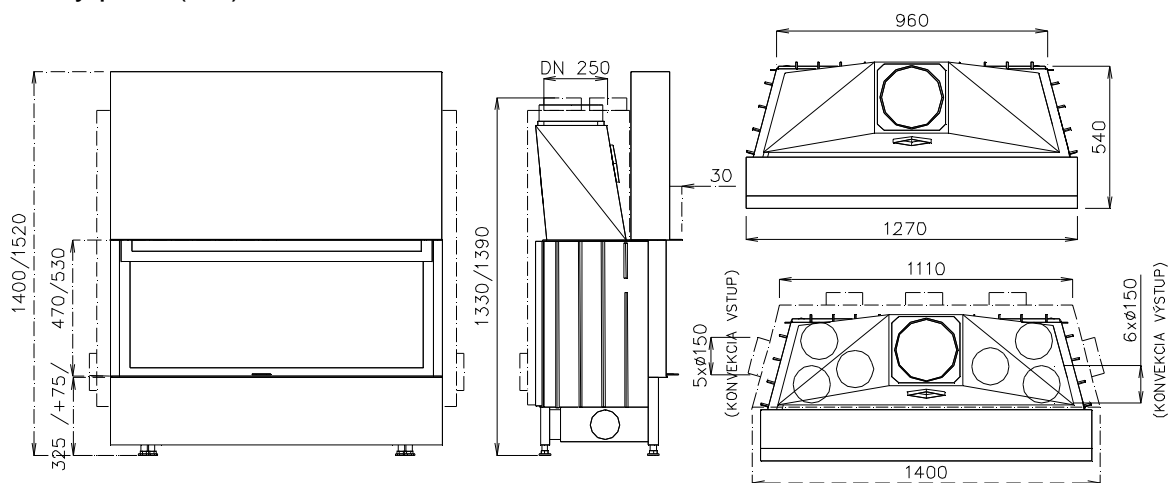

- **Technické údaje:**

Typ:	CHOPOK 1370/470,530
Priemerný tepelný výkon:	13
Výkon prevádzkový:	4-16 kW
Hmotnostný tok suchých spalín:	15 g/s
Priemerná teplota spalín:	250 °C
Priem. koncentrácia CO pri 13% O <sub>2</sub> :	0,35%
Požadovaný ťah:	12 Pa
Hmotnosť: CH VD 1370/470,530	360/410 kg

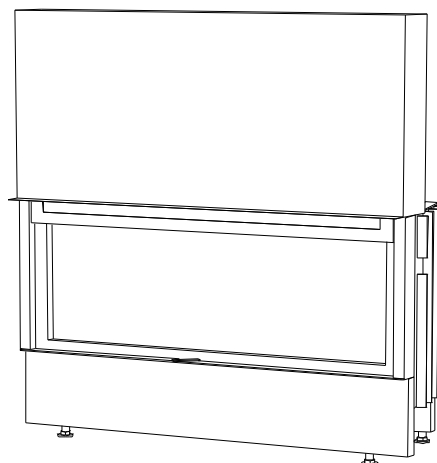

**CHOPOK R 90 S/500 L/P 500/440,470,530**

Rada 450

- Základný typ: **CHOPOK VD R 90 S/500 L/P 500/410,470,530**
- Druhý plášť (DP): *CHOPOK VD R 90 S/500 L/P 500/410,470,530-DP*

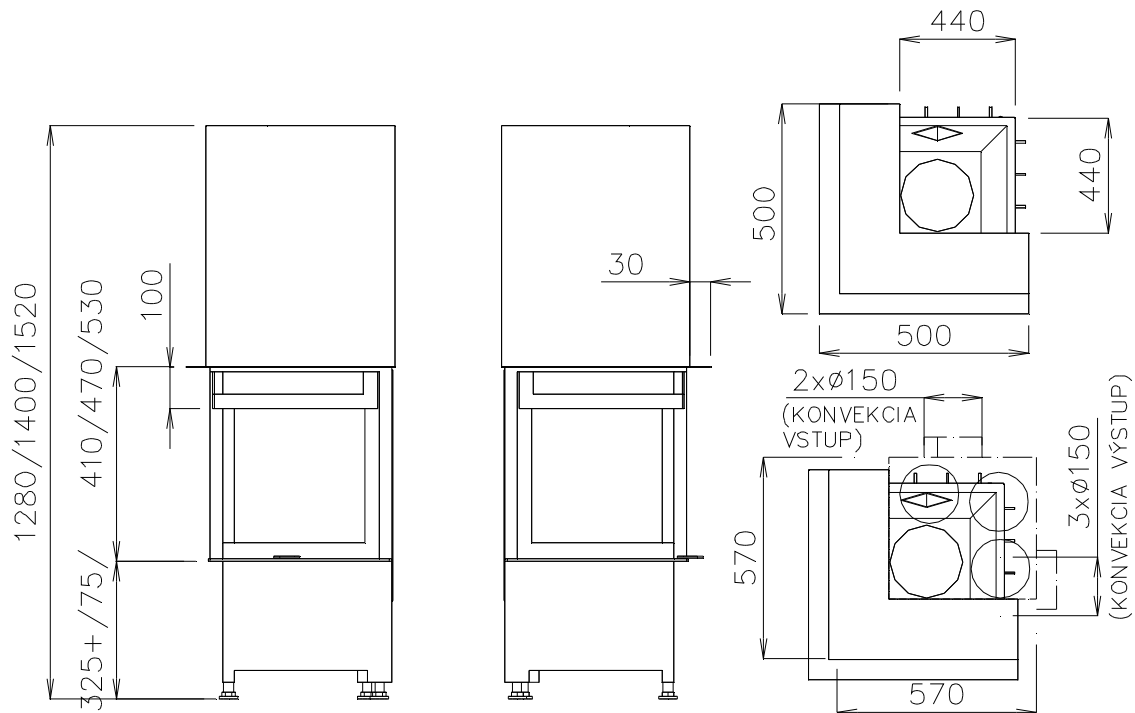

• **Technické údaje:**

Typ: CHOPOK R 90 S/450 L/P 500/410,470,530

Priemerný tepelný výkon:

5 kW

Výkon prevádzkový:

1,5-6,5 kW

Hmotnostný tok suchých spalín:

5 g/s

Priemerná teplota spalín:

205 °C

Priem. koncentrácia CO pri 13% O<sub>2</sub>:

0,15%

Požadovaný ťah:

12 Pa

Hmotnosť:

CHOPOK VD R 90 S/500 L/P 500/410,470,530      160/165/170 kg

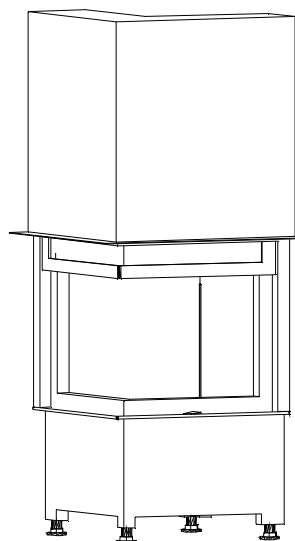

**CHOPOK VD R 90 S/275 L/P 600/410,470,530**

Rada 550

**CHOPOK VD R 90 S/380 L/P 600/410,470,530**

- Základný typ: **CHOPOK VD R 90 S/275 L/P 600/410,470,530**  
**CHOPOK VD R 90 S/380 L/P 600/410,470,530**
- Druhý plášť (DP): *CHOPOK VD R 90 S/275 L/P 600/410,470,530-DP*  
*CHOPOK VD R 90 S/380 L/P 600/410,470,530-DP*

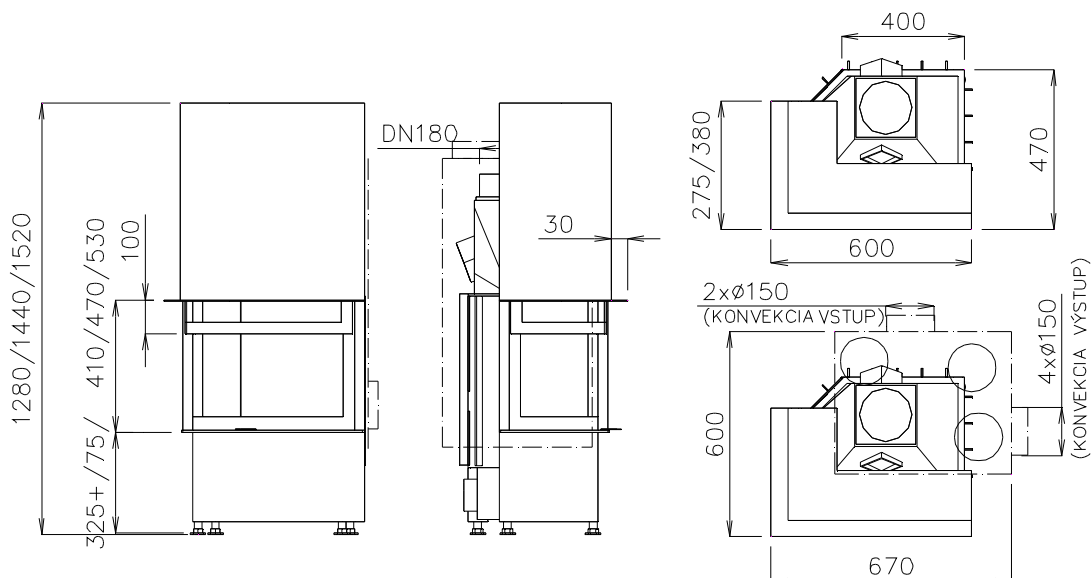

• **Technické údaje:**

Typ:CHOPOK VD R 90 S/275 L/P 600/410,470,530

Typ:CHOPOK VD R 90 S/380 L/P 600/410,470,530

Priemerný tepelný výkon: 8 kW

Výkon prevádzkový: 2-10 kW

Hmotnostný tok suchých spalín: 12 g/s

Priemerná teplota spalín: 240 °C

Priem. koncentrácia CO pri 13% O<sub>2</sub>: 0,12%

Požadovaný ťah: 12 Pa

Hmotnosť:

CHOPOK VD R 90 S/275 L/P 600/410,470,530 170/175/180 kg

CHOPOK VD R 90 S/380 L/P 600/410,470,530 165/170/175 kg

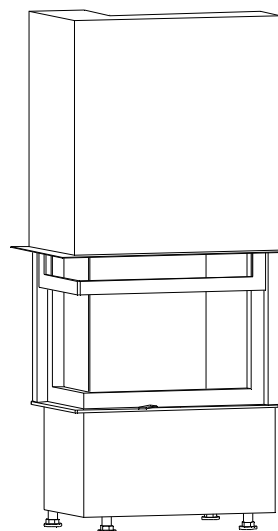

**CHOPOK VD R 90 S/275 L/P 650/410,470,530**

Rada 600

**CHOPOK VD R 90 S/380 L/P 650/410,470,530**

- Základný typ: **CHOPOK VD R 90 S/275 L/P 650/410,470,530**  
**CHOPOK VD R 90 S/380 L/P 650/410,470,530**
- Druhý plášť (DP): *CHOPOK VD R 90 S/275 L/P 650/410,470,530-DP*  
*CHOPOK VD R 90 S/380 L/P 650/410,470,530-DP*

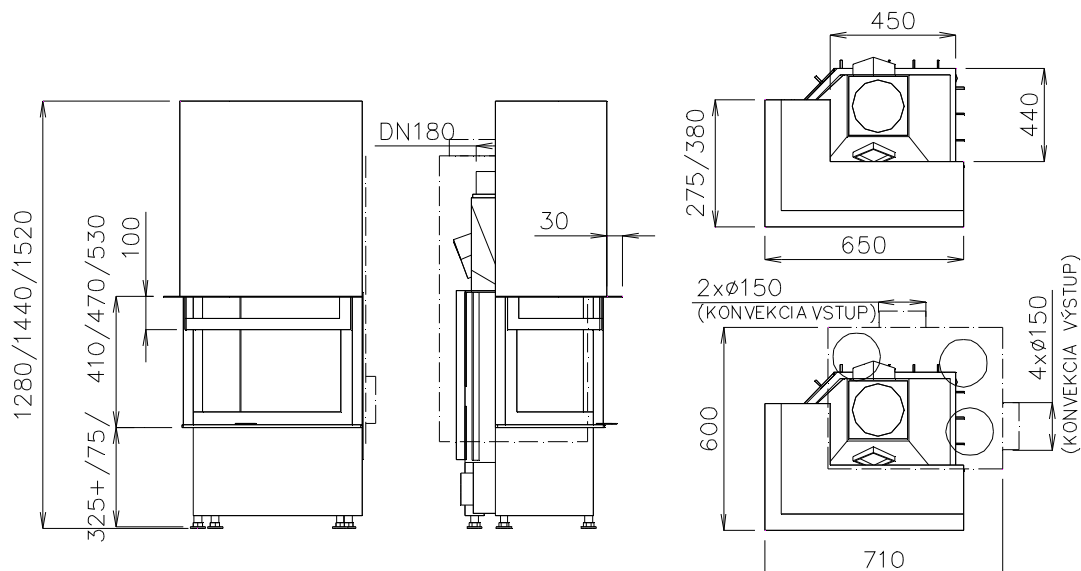

• **Technické údaje:**

Typ:CHOPOK VD R 90 S/275 L/P 650/410,470,530

Typ:CHOPOK VD R 90 S/380 L/P 650/410,470,530

Priemerný tepelný výkon: 8,5 kW

Výkon prevádzkový: 2,5-10,5 kW

Hmotnostný tok suchých spalín: 15 g/s

Priemerná teplota spalín: 250 °C

Priem. koncentrácia CO pri 13% O<sub>2</sub>: 0,12%

Požadovaný ťah: 12 Pa

Hmotnosť:

CHOPOK VD R 90 S/275 L/P 650/410,470,530 185/195/205 kg

CHOPOK VD R 90 S/380 L/P 650/410,470,530 180/190/200 kg

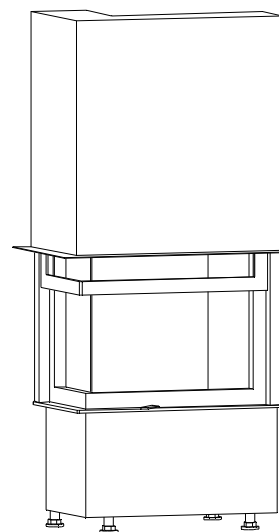

**CHOPOK VD R 90 S/275 L/P 720/410,470,530**

Rada 670

**CHOPOK VD R 90 S/380 L/P 720/410,470,530**

- Základný typ: **CHOPOK VD R 90 S/275 L/P 720/410,470,530**  
**CHOPOK VD R 90 S/380 L/P 720/410,470,530**
- Druhý plášť (DP): *CHOPOK VD R 90 S/275 L/P 720/410,470,530-DP*  
*CHOPOK VD R 90 S/380 L/P 720/410,470,530-DP*

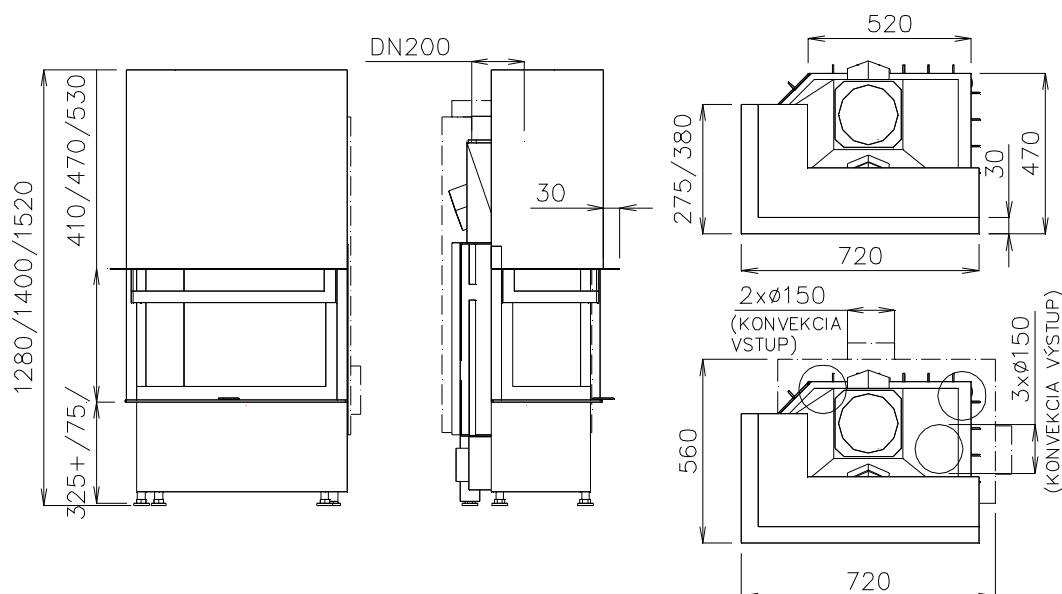

• **Technické údaje:**

Typ:CHOPOK VD R 90 S/275 L/P 720/410,470,530

Typ:CHOPOK VD R 90 S/380 L/P 720/410,470,530

Priemerný tepelný výkon: 10,31 kW

Výkon prevádzkový: 3-13 kW

Hmotnostný tok suchých spalín: 10,1 g/s

Priemerná teplota spalín: 247 °C

Priem. koncentrácia CO pri 13% O<sub>2</sub>: 0,1035%

Požadovaný ťah: 12 Pa

Hmotnosť:

CHOPOK VD R 90 S/275 L/P 720/410,470,530 205/215/225 kg

CHOPOK VD R 90 S/380 L/P 720/410,470,530 200/210/220 kg

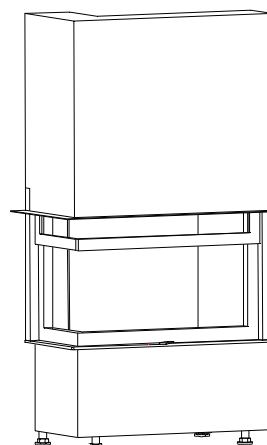

**CHOPOK R 90 S/275 L/P 830/470,530**  
**CHOPOK R 90 S/380 L/P 830/470,530**

Rada 780

- Základný typ: **CHOPOK VD R 90 S/275 L/P 830/470,530**  
**CHOPOK VD R 90 S/380 L/P 830/470,530**
- Druhý plášť (DP): *CHOPOK VD R 90 S/275 L/P 830/470,530-DP*  
*CHOPOK VD R 90 S/380 L/P 830/470,530-DP*

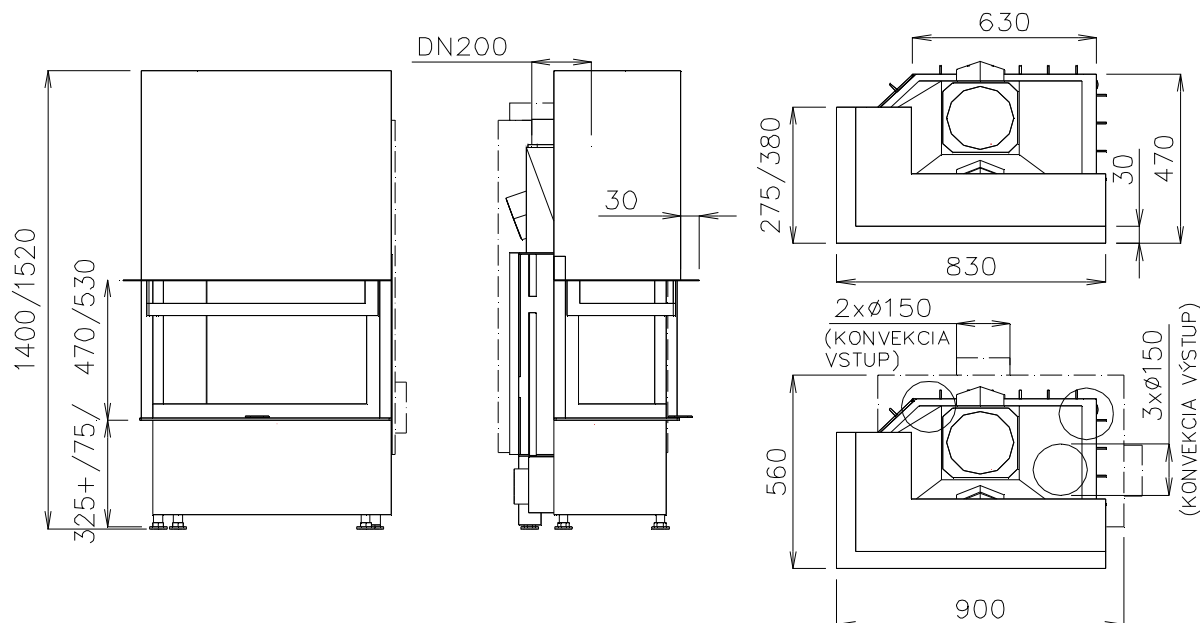

• **Technické údaje:**

Typ: CHOPOK R 90 S/275 L/P 830/470,530

Typ: CHOPOK R 90 S/380 L/P 830/470,530

Priemerný tepelný výkon: 10 kW

Výkon prevádzkový: 3-12,5 kW

Hmotnostný tok suchých spalín: 20 g/s

Priemerná teplota spalín: 320 °C

Priem. koncentrácia CO pri 13% O<sub>2</sub>: 0,10%

Požadovaný ťah: 12 Pa

Hmotnosť:

CHOPOK VD R 90 S/275 L/P 830/470,530 215/250 kg

CHOPOK VD R 90 S/380 L/P 830/470,530 210/240 kg

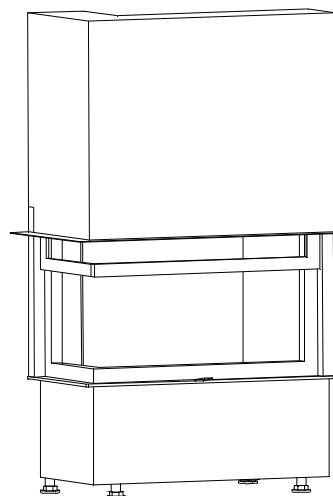

**CHOPOK O VD 620/410,470,530**

Rada 550

- Základný typ: **CHOPOK O VD 620/410,470,530**
- Druhý plášť (DP): *CHOPOK O VD 620/410,470,530-DP*

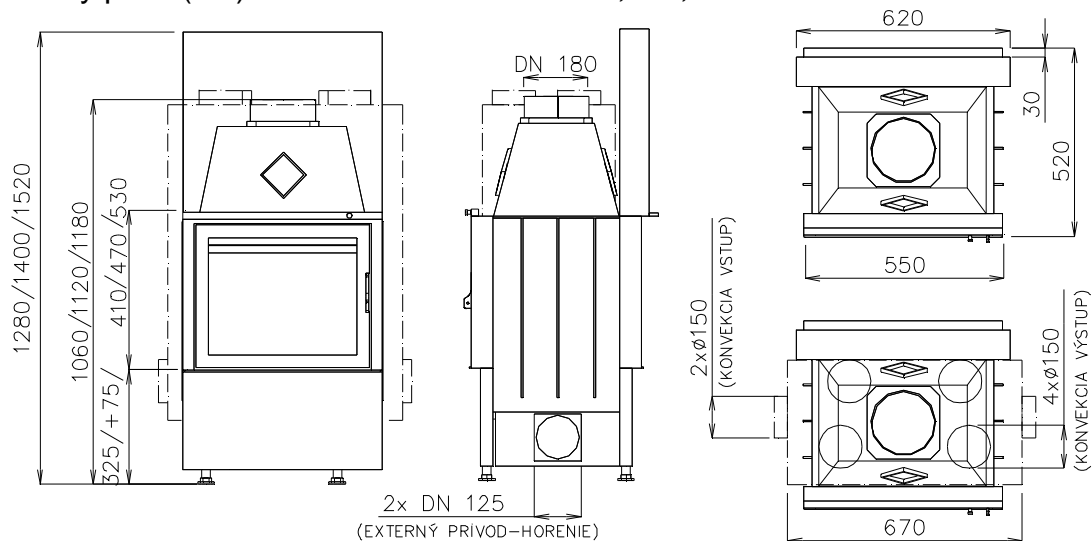

• **Technické údaje:**

Typ:	CHOPOK O VD 620/410,470,530
Priemerný tepelný výkon:	8 kW
Výkon prevádzkový:	2-10 kW
Hmotnostný tok suchých spalín:	12 g/s
Priemerná teplota spalín:	240 °C
Priem. koncentrácia CO pri 13% O <sub>2</sub> :	0,12%
Požadovaný ťah:	12 Pa
Hmotnosť:	
CH O VD 620/410,470,530	155/160/165 kg

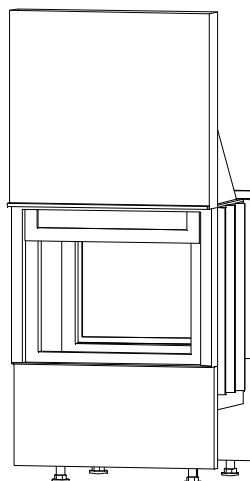

**CHOPOK O VD 670/410,470,530**

Rada 600

- Základný typ: **CHOPOK O VD 670/410,470,530**
- Druhý plášť (DP): *CHOPOK O VD 670/410,470,530-DP*

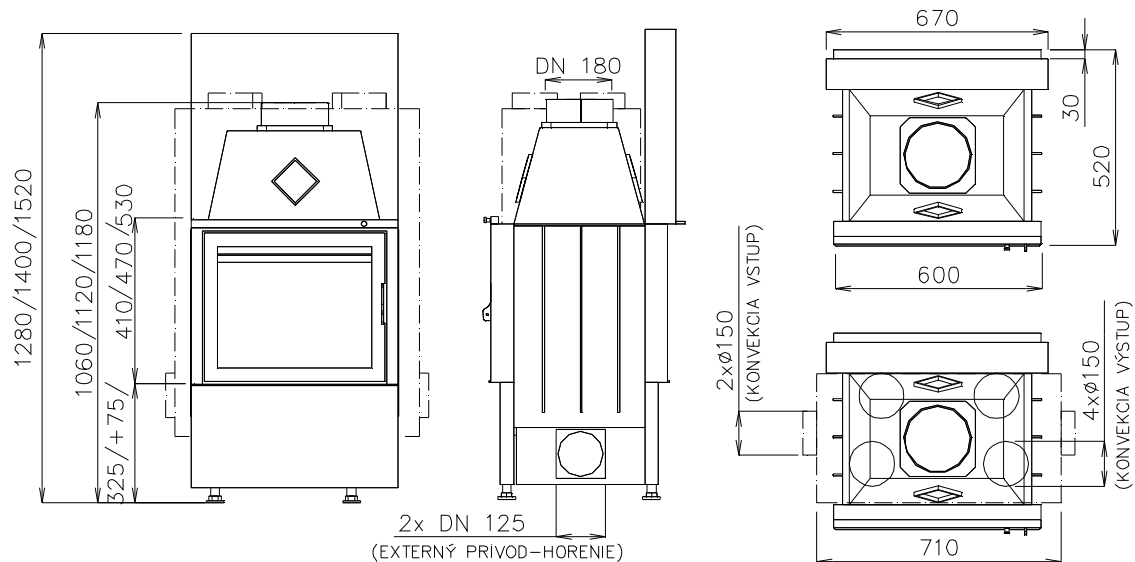

• **Technické údaje:**

Typ:	CHOPOK O VD 670/410,470,530
Priemerný tepelný výkon:	8,5 kW
Výkon prevádzkový:	2,5-10,5 kW
Hmotnostný tok suchých spalín:	15 g/s
Priemerná teplota spalín:	250 °C
Priem. koncentrácia CO pri 13% O <sub>2</sub> :	0,12%
Požadovaný ťah:	12 Pa
Hmotnosť:	
CH O VD 670/410,470,530	180/185/190 kg

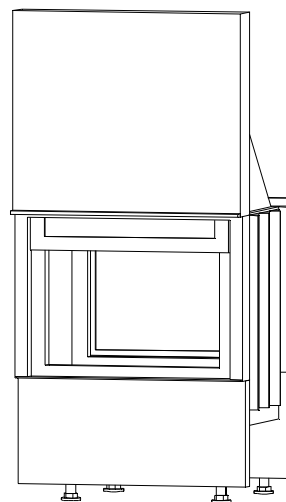

**CHOPOK O VD 740/410,470,530**

Rada 670

- Základný typ: **CHOPOK O VD 740/410,470,530**
- Druhý plášť (DP): *CHOPOK O VD 740/410,470,530-DP*

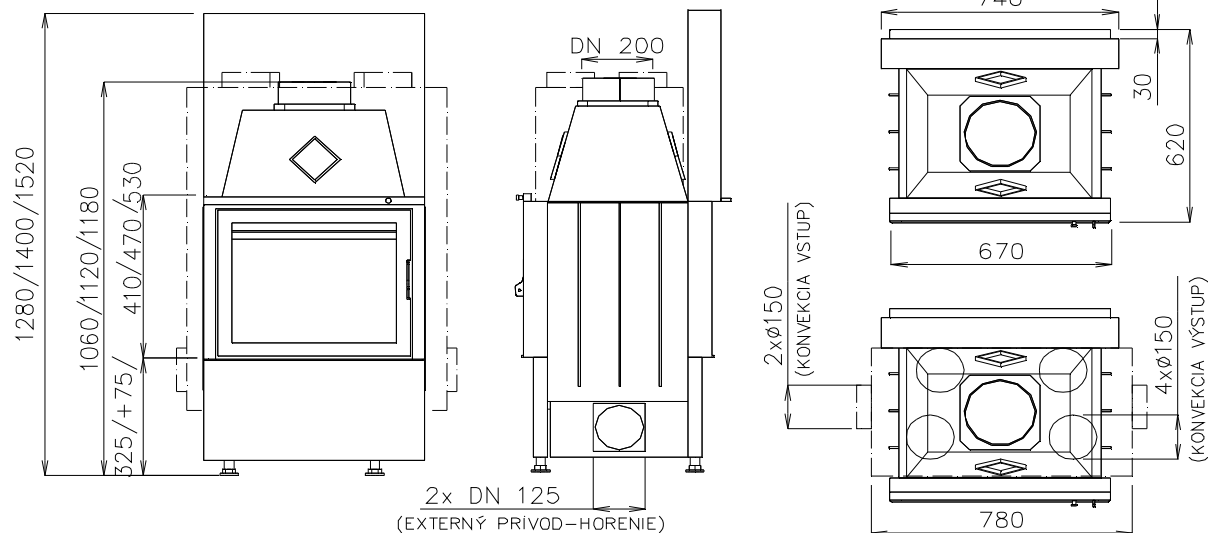

• **Technické údaje:**

Typ:	CHOPOK O VD 740/410,470,530
Priemerný tepelný výkon:	10,31 kW
Výkon prevádzkový:	3-13 kW
Hmotnostný tok suchých spalín:	10,31 g/s
Priemerná teplota spalín:	247 °C
Priem. koncentrácia CO pri 13% O <sub>2</sub> :	0,1035%
Požadovaný ťah:	12 Pa
Hmotnosť:	
CH O VD 740/410,470,530	220/230/240 kg

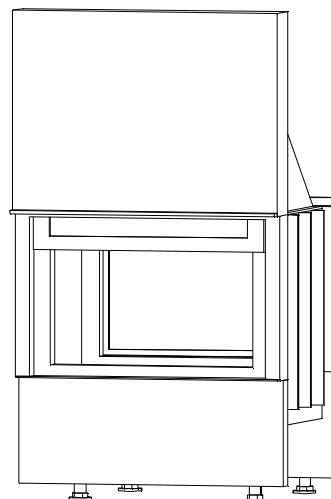

**CHOPOK O VD 850/470,530**

Rada 780

- Základný typ: **CHOPOK O VD 850/470,530**
- Druhý plášť (DP): *CHOPOK O VD 850/470,530-DP*

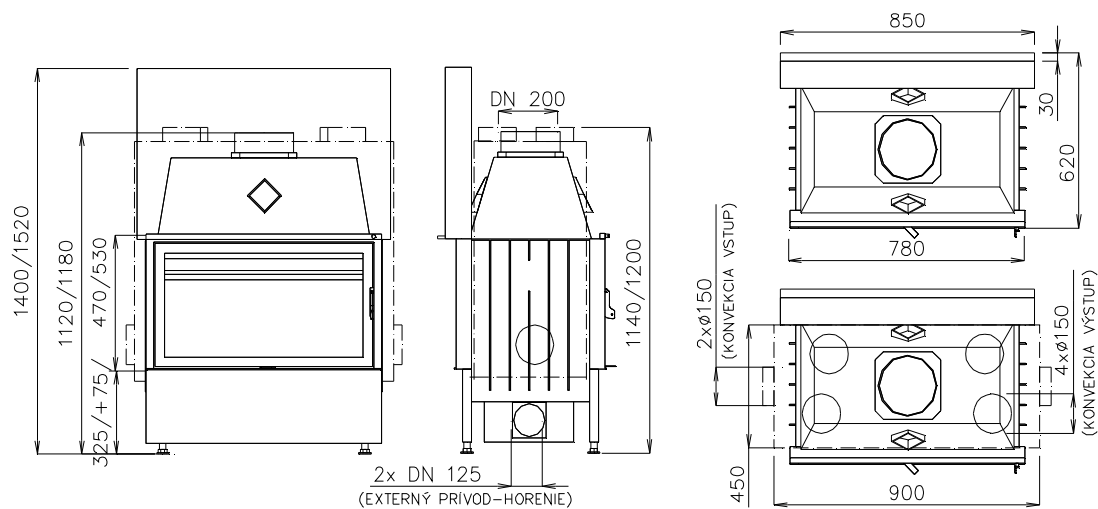

• **Technické údaje:**

Typ:	CHOPOK O VD 850/470,530
Priemerný tepelný výkon:	13,9 kW
Výkon prevádzkový:	3-15 kW
Hmotnostný tok suchých spalín:	11,3 g/s
Priemerná teplota spalín:	276 °C
Priem. koncentrácia CO pri 13% O <sub>2</sub> :	0,0915 %
Požadovaný ťah:	12 Pa
Hmotnosť:	

CH O VD 850/470,530	270/285 kg
---------------------	------------

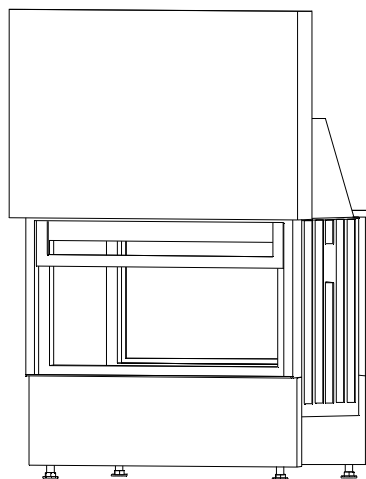

**CHOPOK O VD 970/470,530**

Rada 900

- Základný typ: **CHOPOK O VD 970/470,530**
- Druhý plášť (DP): *CHOPOK O VD 970/470,530-DP*

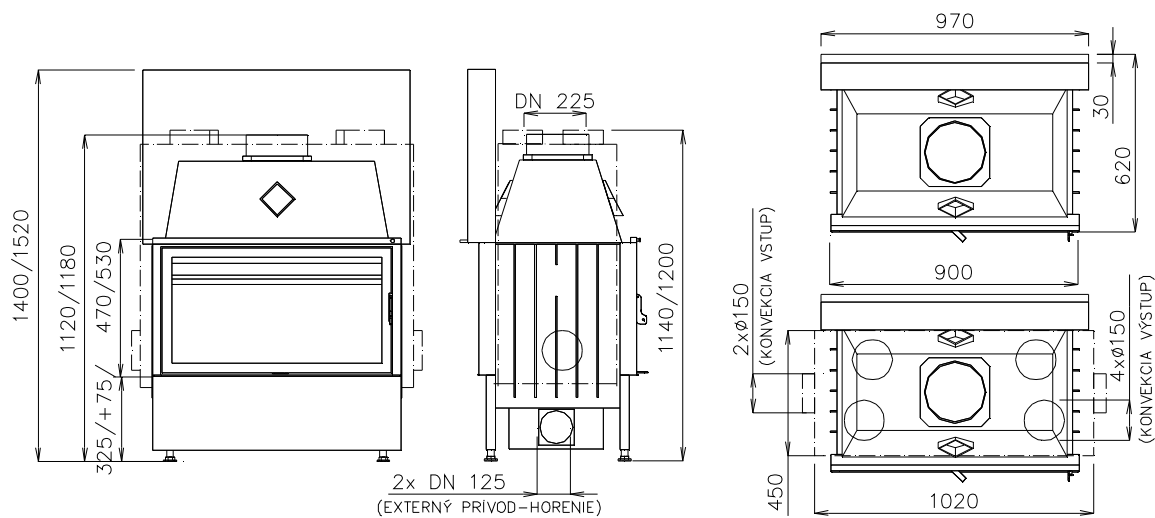

• **Technické údaje:**

Typ:	CHOPOK O VD 970/470,530
Priemerný tepelný výkon:	11 kW
Výkon prevádzkový:	3,5-14 kW
Hmotnostný tok suchých spalín:	18 g/s
Priemerná teplota spalín:	300 °C
Priem. koncentrácia CO pri 13% O2:	0,15%
Požadovaný ťah:	12 Pa
Hmotnosť:	
CH O VD 970/470,530	300/320 kg

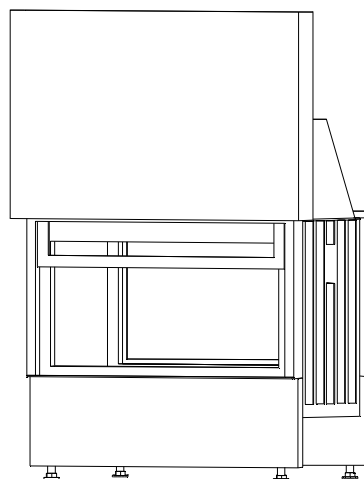



**CHOPOK O VD 1170/470,530**

Rada 1100

- Základný typ - výsuvné dverka: **CHOPOK O VD 1170/470,530**
- Druhý plášť (DP): *CHOPOK VD 1170/470,530 DP*

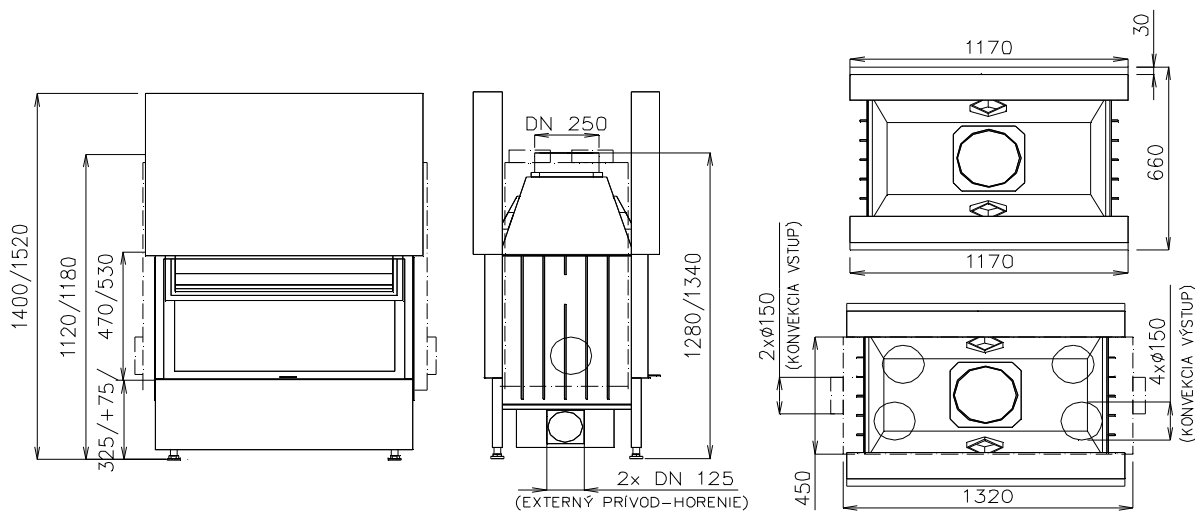

- **Technické údaje:**

Typ:	CHOPOK O VD 1170/470,530
Priemerný tepelný výkon:	13
Výkon prevádzkový:	4-16 kW
Hmotnostný tok suchých spalín:	16 g/s
Priemerná teplota spalín:	260 °C
Priem. koncentrácia CO pri 13% O <sub>2</sub> :	0,25%
Požadovaný ťah:	12 Pa
Hmotnosť: CH O VD 1170/470,530	310/340 kg

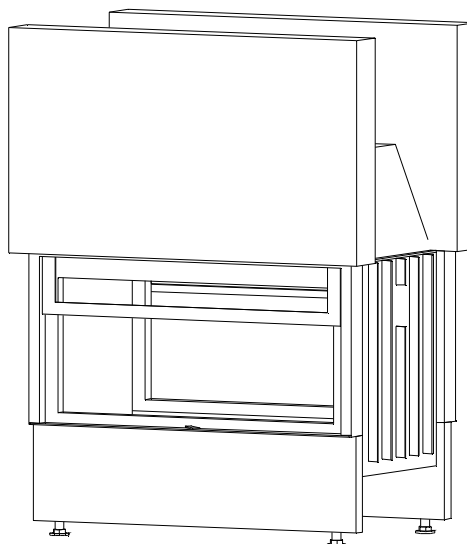

**CHOPOK O VD 1270/470,530**

Rada 1200

- Základný typ - výsuvné dverka: **CHOPOK O VD 1270/470,530**
- Druhý plášť (DP): *CHOPOK O VD 1270/470,530-DP*

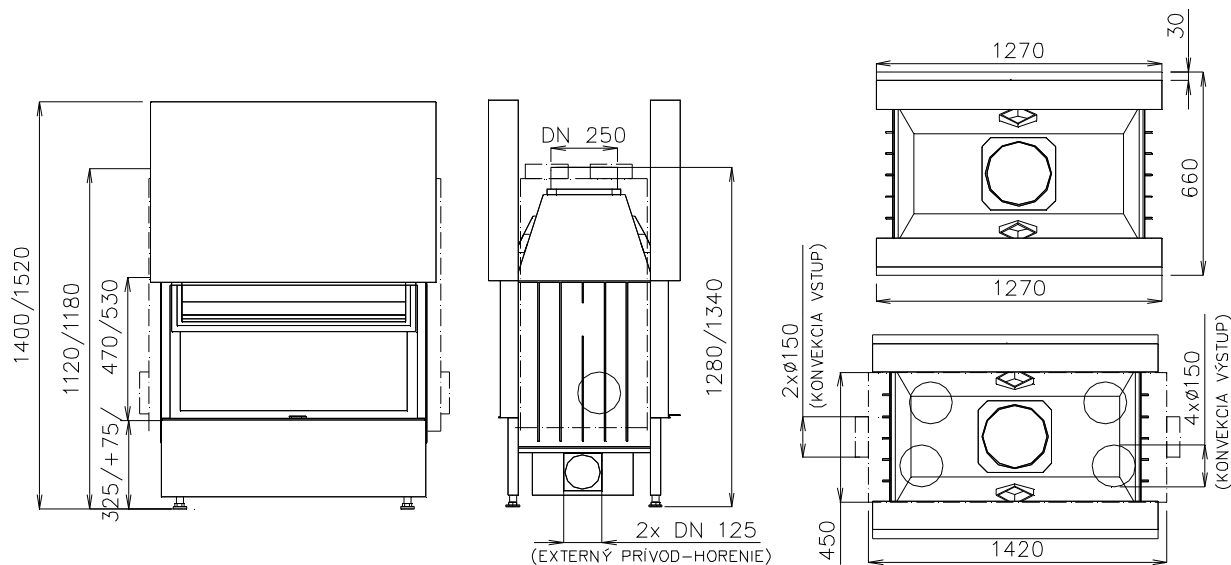

• **Technické údaje:**

Typ:	CHOPOK O VD 1270/470,530
Priemerný tepelný výkon:	13
Výkon prevádzkový:	4-16 kW
Hmotnostný tok suchých spalín:	16 g/s
Priemerná teplota spalín:	250 °C
Priem. koncentrácia CO pri 13% O <sub>2</sub> :	0,30%
Požadovaný ťah:	12 Pa
Hmotnosť: CH O VD 1270/470,530	340/380 kg

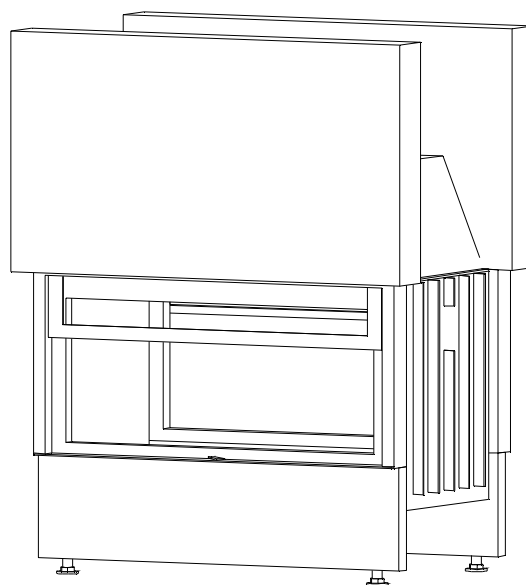

## CHOPOK O VD 1370/470,530

- Základný typ - výsuvné dvierka (VD): **CHOPOK O VD 1370/470,530**
- Druhý plášť (DP): *CHOPOK O VD 1370/470,530-DP*

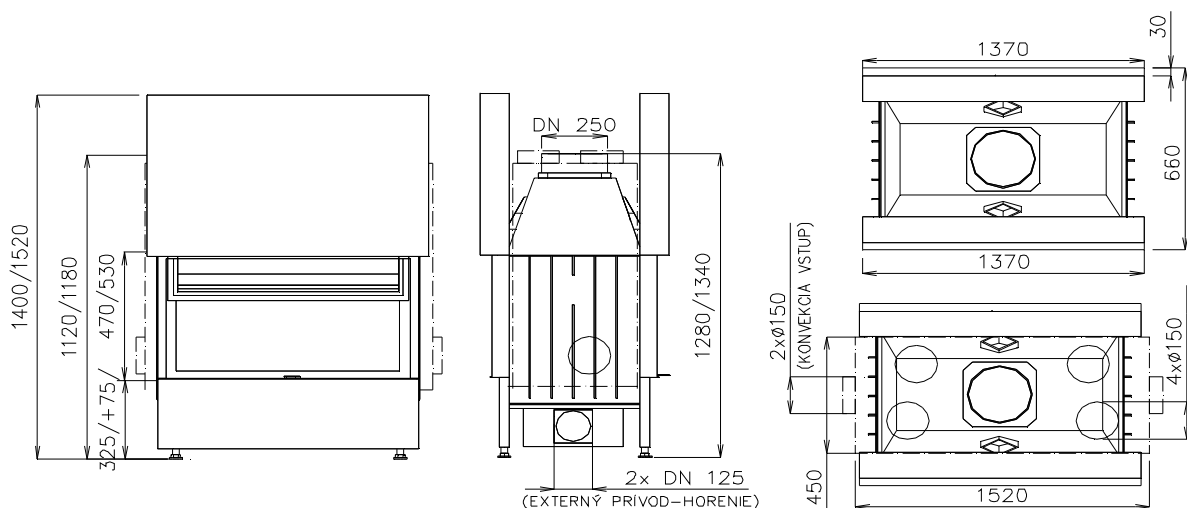

### • Technické údaje:

Typ:	CHOPOK O VD 1370/470,530
Priemerný tepelný výkon:	13
Výkon prevádzkový:	4-16 kW
Hmotnostný tok suchých spalín:	15 g/s
Priemerná teplota spalín:	250 °C
Priem. koncentrácia CO pri 13% O <sub>2</sub> :	0,35%
Požadovaný ťah:	12 Pa
Hmotnosť: CH O VD 1370/470,530	360/410 kg

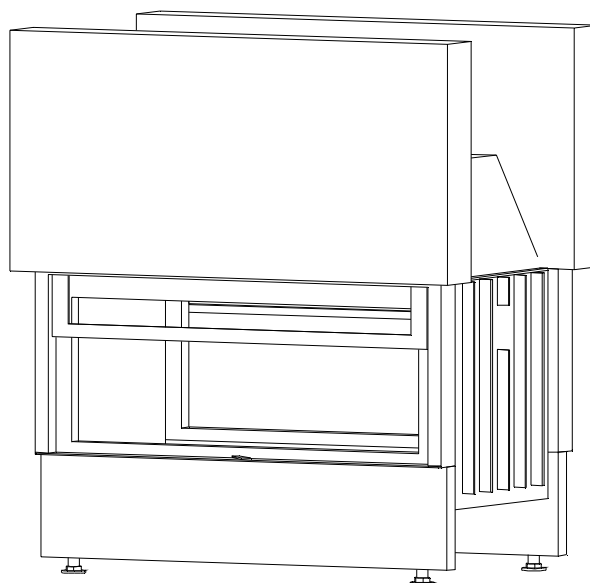

## BYSTRÁ VD 510/410,530,630

- Základný typ: **BYSTRÁ VD 510/410,530,630**
- Druhý plášť (DP): *BYSTRÁ VD 510/410,530,630-DP*

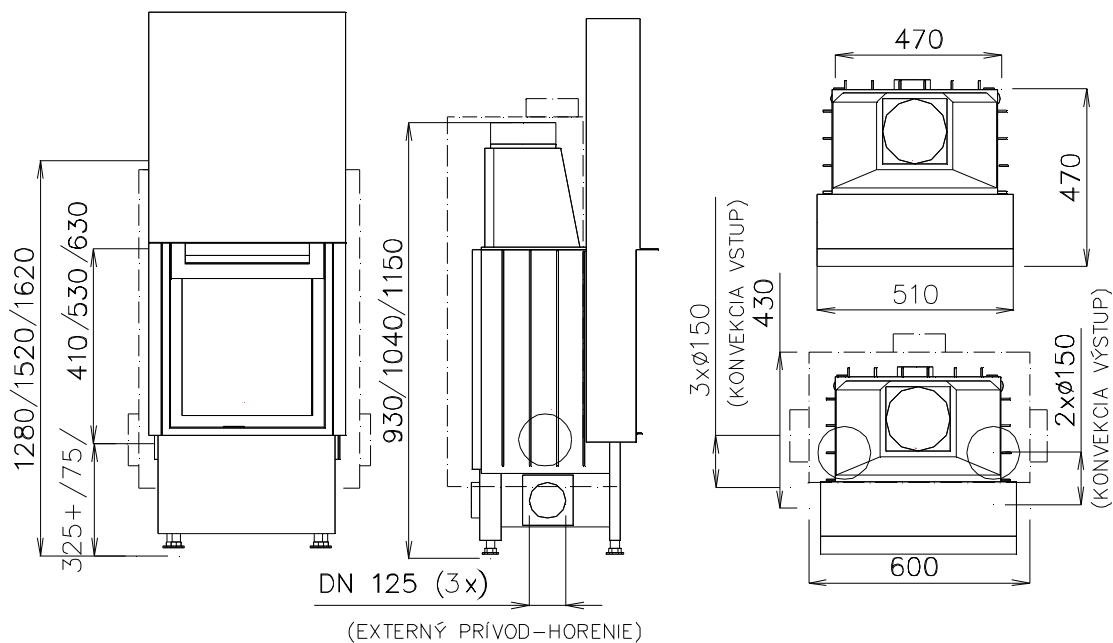

- **Technické údaje:**

Typ:	BYSTRÁ VD 510/410,530,630
Priemerný tepelný výkon:	5 kW
Výkon prevádzkový:	1,5-6,5 kW
Hmotnostný tok suchých spalín:	5 g/s
Priemerná teplota spalín:	205 °C
Priem. koncentrácia CO pri 13% O <sub>2</sub>	0,15%
Požadovaný ťah:	12 Pa
Hmotnosť:	
B VD 510/410,530,630	155/160/165kg

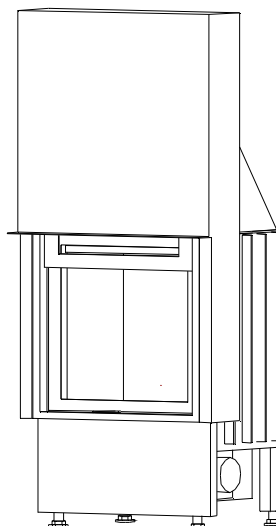

**BYSTRÁ VD 620/530,630,750**

Rada 550

- Základný typ: **BYSTRÁ VD 620/530,630,750**
- Druhý plášť (DP): *BYSTRÁ VD 620/530,630,750-DP*

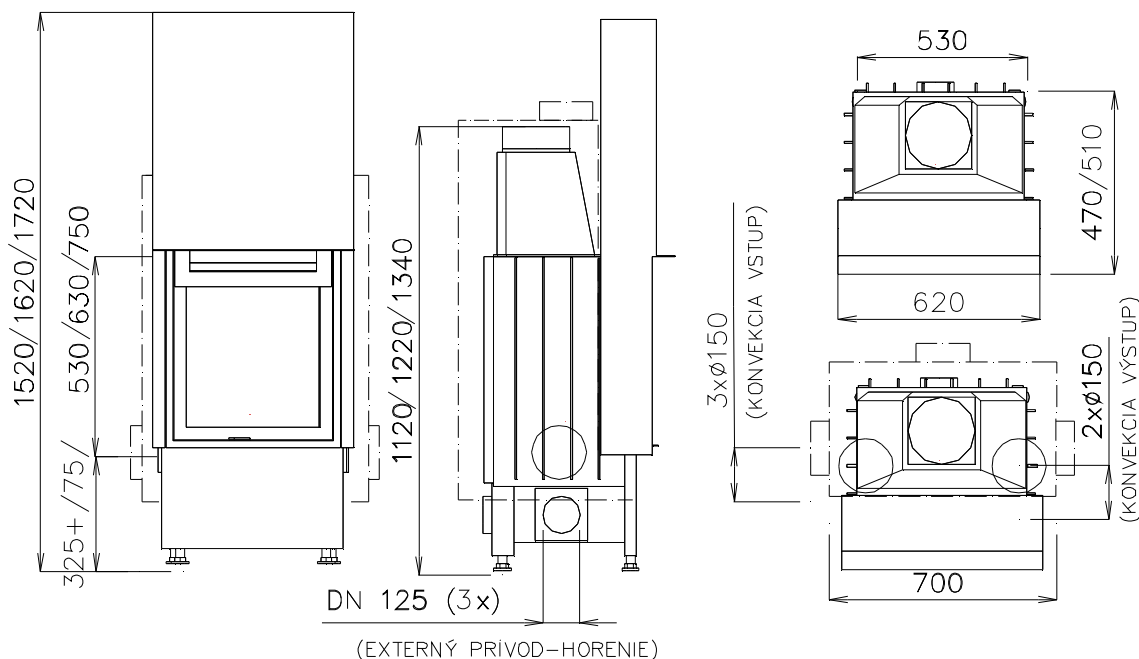

• **Technické údaje:**

Typ:	BYSTRÁ VD 620/530,630,750
Priemerný tepelný výkon:	8 kW
Výkon prevádzkový:	2-10 kW
Hmotnostný tok suchých spalín:	12 g/s
Priemerná teplota spalín:	240 °C
Priem. koncentrácia CO pri 13% O <sub>2</sub> :	0,12%
Požadovaný ťah:	12 Pa
Hmotnosť:	
B VD 620/530,630,750	205/220/235 kg

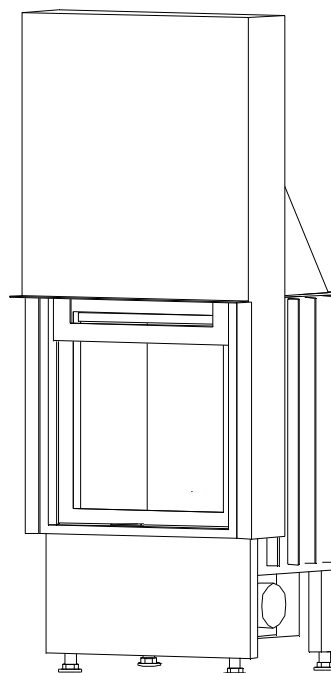

## BYSTRÁ VD 670/750

- Základný typ: **BYSTRÁ VD 670/750**
- Druhý plášť (DP): *BYSTRÁ VD 670/750-DP*

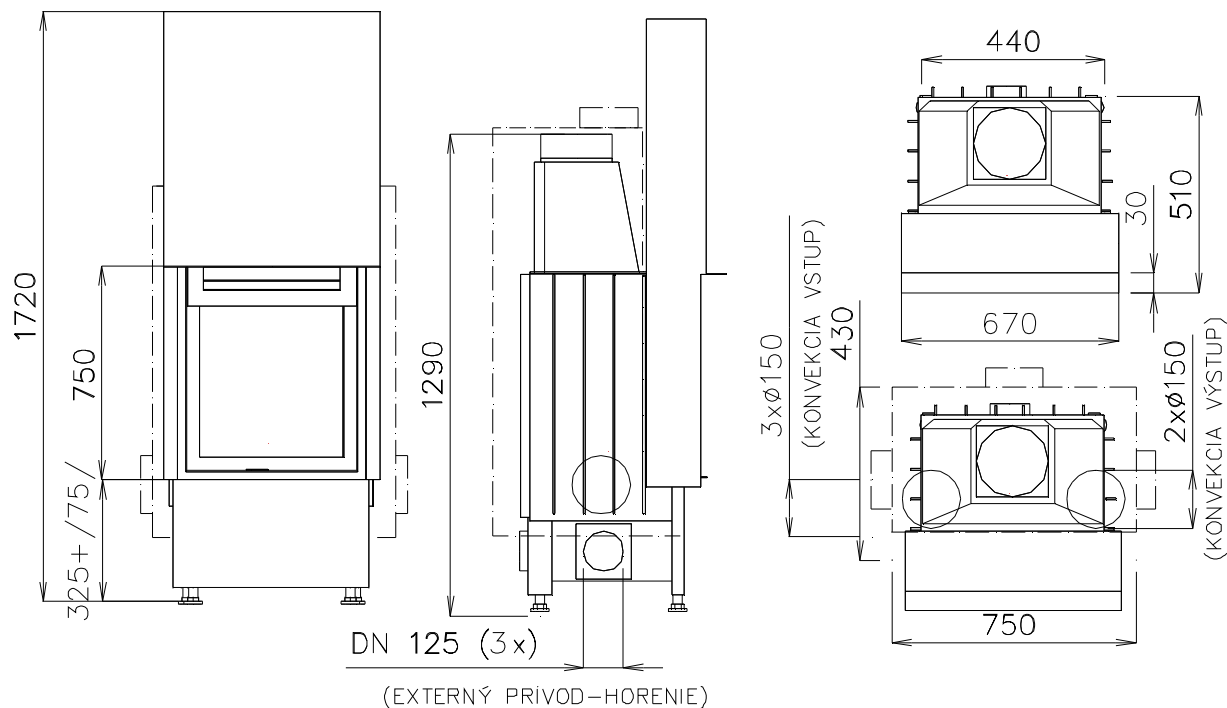

### Technické údaje:

Typ:	BYSTRÁ VD 670/750
Priemerný tepelný výkon:	8,5 kW
Výkon prevádzkový:	2,5-10,5 kW
Hmotnostný tok suchých spalín:	15 g/s
Priemerná teplota spalín:	250 °C
Priem. koncentrácia CO pri 13% O <sub>2</sub> :	0,12%
Požadovaný ťah:	12 Pa
Hmotnosť:	
B VD 670/750	270 kg

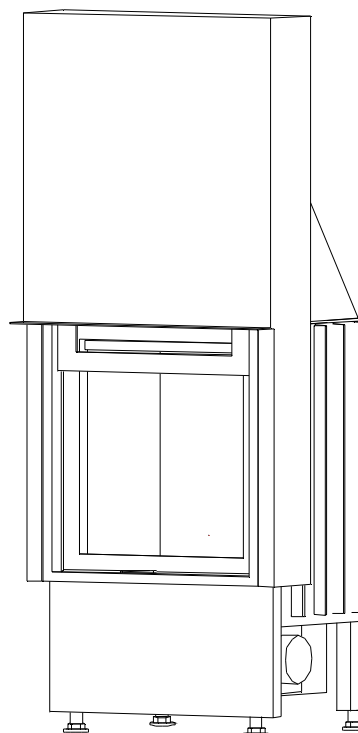

# VONKAJŠÍ POPOLNÍK

Technický list  
Rada 550, 600,670

- Základný typ: **XXXXXXXX VP**

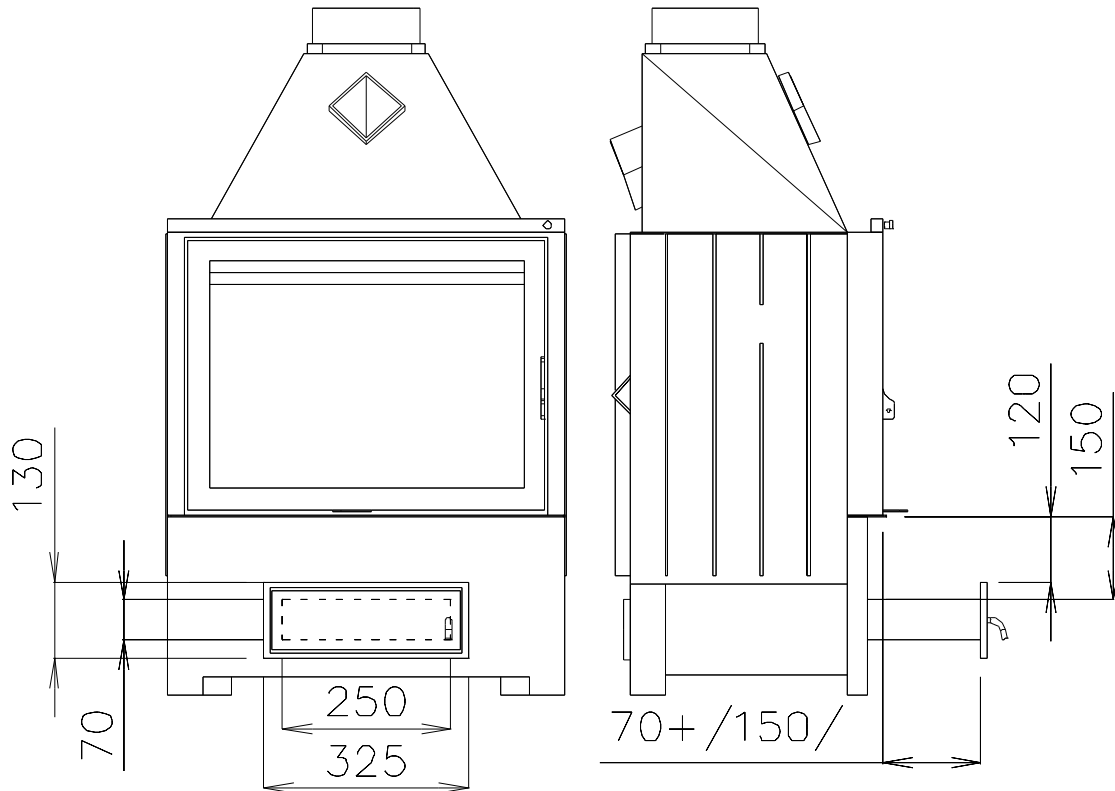

- Technické údaje:  
Typ: XXXXXXXX VP  
Hmotnosť : 8 kg

\*XXXXXXXX - Základný typ krbovej vložky

**VONKAJŠÍ POPOLNÍK**

Rada 780

- Základný typ: **XXXXXXXX VP**

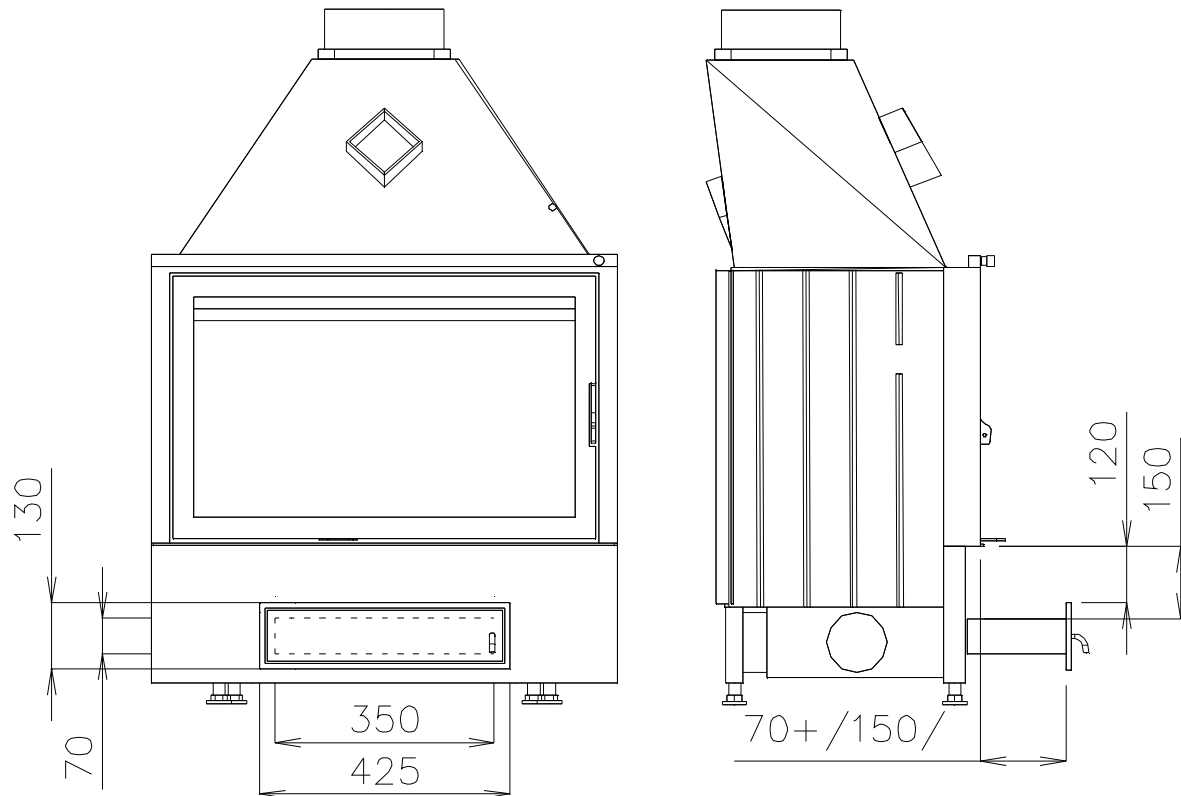

- **Technické údaje:**  
Typ: XXXXXXXX VP  
Hmotnosť: 10 kg

\*XXXXXXXX - Základný typ krbovej vložky

# VONKAJŠÍ POPOLNÍK

Technický list  
Rada 900,1000

- Základný typ: **XXXXXXXX VP**

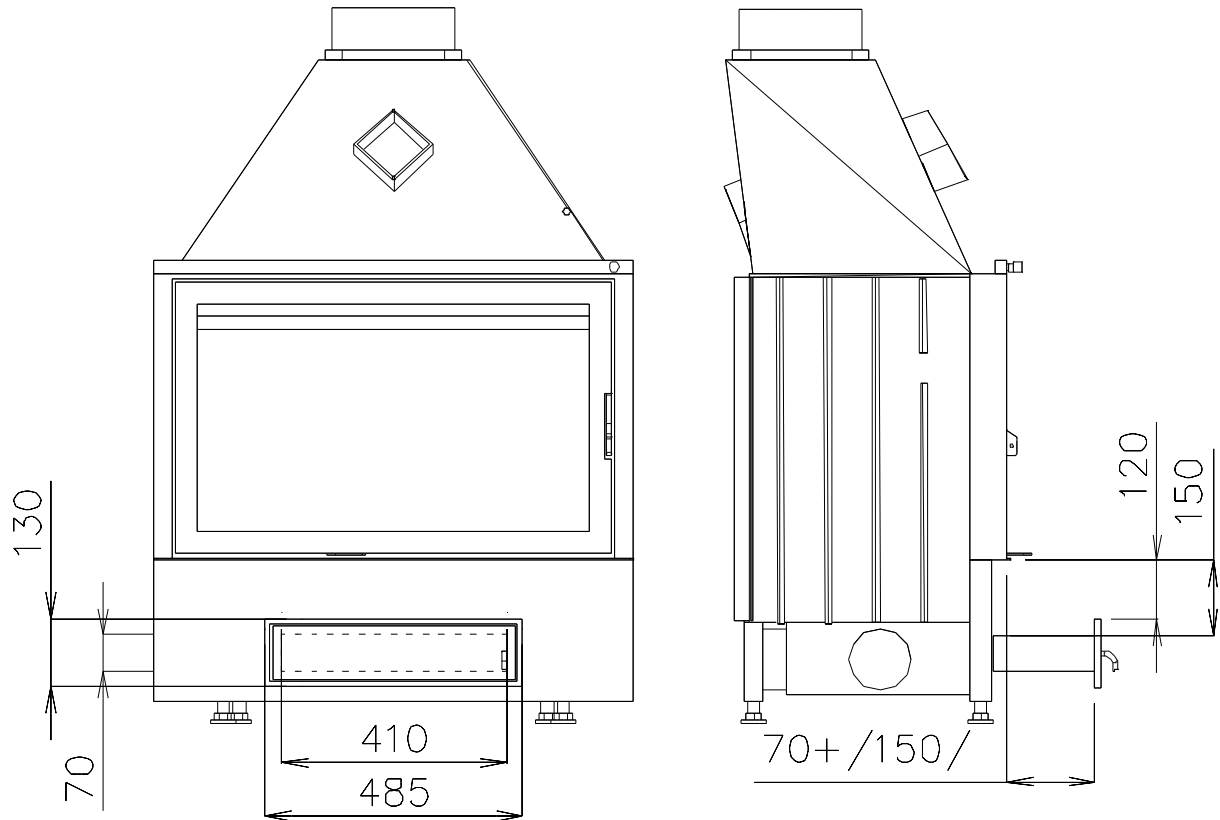

- Technické údaje:  
Typ: XXXXXXXX VP  
Hmotnosť: 12 kg

\*XXXXXXXX - Základný typ krbovej vložky

# VONKAJŠÍ POPOLNÍK

Technický list  
Rada 1100,1200,1300

- Základný typ: **XXXXXXXX VP**

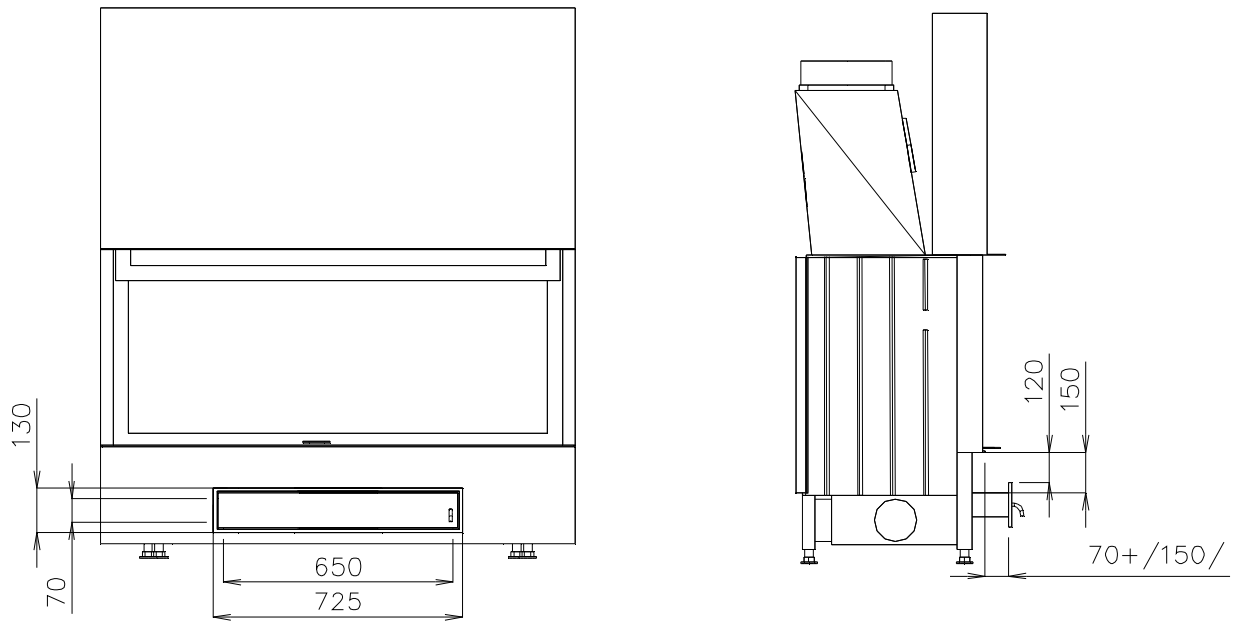

- Technické údaje:  
Typ: XXXXXXXX VP  
Hmotnosť: 15 kg

\*XXXXXXXX - Základný typ krbovej vložky

**ZNÍŽENÉ OHNISKO**

Rada 550,600,670,780,900,1000,1100,1200,1300

- Základný typ: **XXXXXXXX ZO**

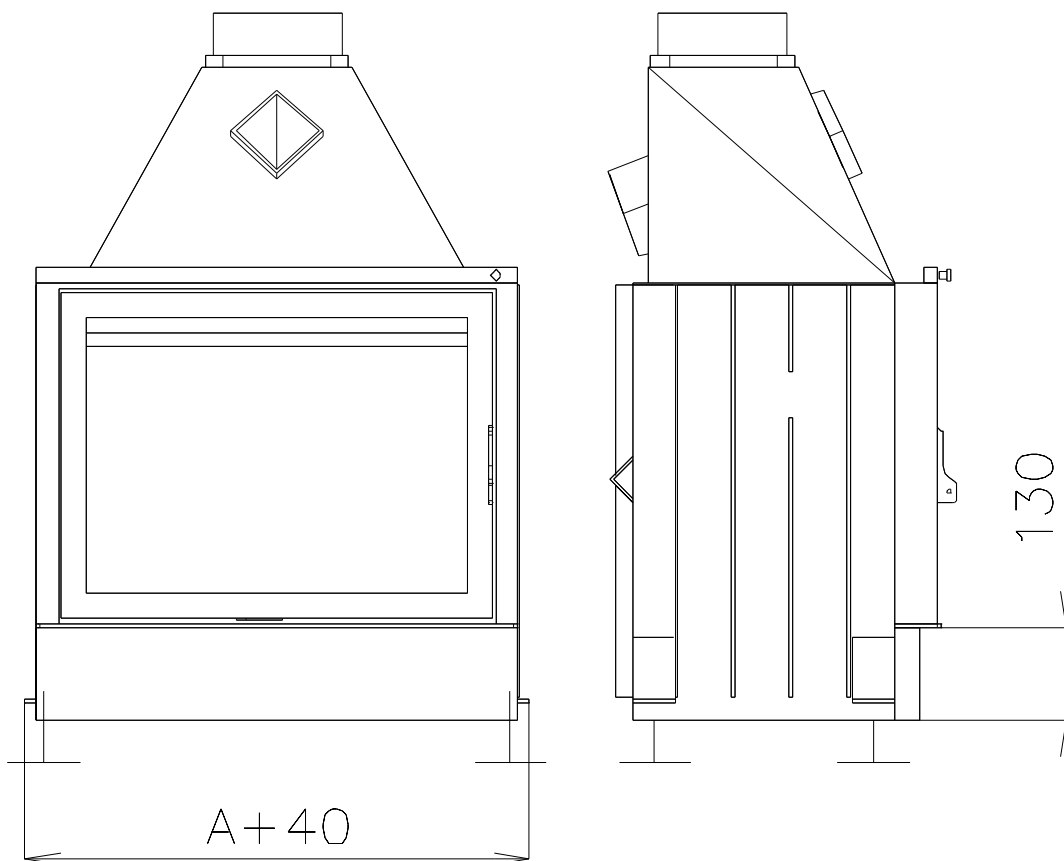

- Technické údaje:  
Typ: XXXXXXXX ZO  
Bezroštové horenie.

\*XXXXXXXX - Základný typ krbovej vložky